



общество с ограниченной ответственностью

ЭПОТОС 1

**УКАЗАНИЯ
ПО МОНТАЖУ СИСТЕМЫ
ПОЖАРОТУШЕНИЯ С
ГЕНЕРАТОРОМ
ОГНЕТУШАЩЕГО АЭРОЗОЛЯ
“ДОПИНГ-2”
НА АВТОМОБИЛЕ.**



МОСКВА
2002

1. Комплектность.

Для установки на автомобиль система пожаротушения поставляется в следующей комплектации:

- генератор огнетушащего аэрозоля (ГОА) с паспортом 1 шт.
- кронштейн для установки ГОА 1 шт.
- выключатель с кронштейном и защитной чекой 1 шт.
- комплект проводов 1 к-т
- комплект крепежных элементов (болты с гайками и самонарезающие винты) 1 к-т
- указания по монтажу 1 шт.
- указатель выключателя огнетушителя в виде липкой аппликации 1 шт.

2. Установка огнетушителя в автомобиле.

Способ установки ГОА и условия, которые при этом должны быть соблюдены, изложены в паспорте на ГОА.

Рекомендуемые места установки ГОА в автомобиле показаны на рисунке 1.

При установке ГОА в моторном отсеке следует учитывать, что наиболее вероятные места возникновения пожара - район карбюратора, выхлопного коллектора и бензонасоса. При работе ГОА аэрозоль равномерно распространяется по всему подкапотному пространству, поэтому все находящиеся в нем узлы будут надежно защищены от пожара, независимо от места установки генератора. В багажном отсеке рекомендуем устанавливать ГОА над бензобаком.

ГОА можно использовать как по прямому назначению, так и в качестве противоугонного устройства.

Рекомендуемые места установки ГОА "Допинг-2" на автомобилях типа ВАЗ 2101-2107:

рис.1.

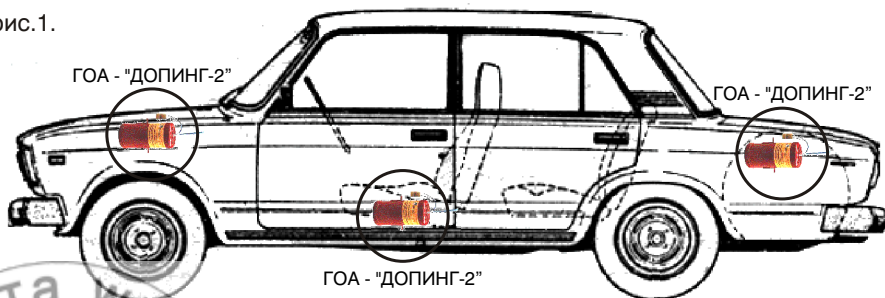

- в моторном отсеке;
- в багажнике;
- в салоне автомобиля.

3. Подключение ГОА.

Схема подключения ГОА к бортовой сети автомобиля приведена на рисунке 2.

- 1 - провод заземления; 2 - провод с двумя клеммами; 3 - провод с тремя клеммами;
- 4 - разъем; АБ-аккумуляторная батарея автомобиля; П-потребитель электроэнергии автомобиля; ВК - выключатель; ГОА - "ДОПИНГ-2".

рис.2.

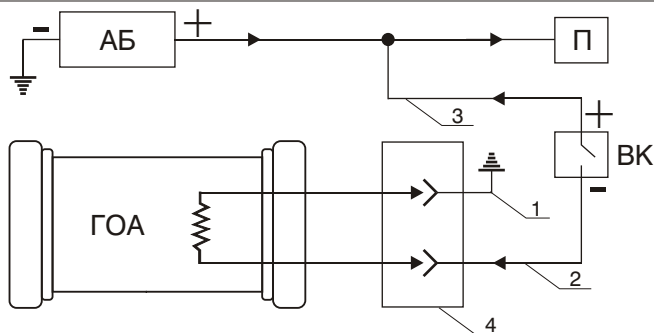

- 3.1. Установите выключатель в салоне автомобиля с помощью двух самонарезающих винтов, предварительно просверлив на месте установки два отверстия диаметром 1,5-2,0 мм. Для размещения выключателя выберите легко доступное место (под панелью приборов, на кожухе рулевой колонки, рядом с радиоприемником и т.п.). Не рекомендуется устанавливать выключатель там, где возможно его случайное включение (рядом с замком зажигания, вблизи рычага КПП, рядом с педалями управления, дверями и т.п.)

ВНИМАНИЕ! Изготовителем выключатель поставляется в разомкнутом состоянии, однако перед подключением питания рекомендуем дополнительно убедиться в этом с помощью тестера, контрольной лампы или какого-либо другого прибора. После установки выключателя наклейте рядом с ним указатель (липкую аппликацию), сориентировав его острым углом к выключателю.

- 3.2. Провод 1 (рис. 2), выходящий из разъема (провод с колечком на конце) соедините с "массой" автомобиля с помощью самонарезающего винта. Возможно также подключение через болт крепления кронштейна ГОА с предварительной зачисткой поверхностей от краски в местах контакта.
- 3.3. Провод 2 (рис. 2) подсоедините одним концом к свободному проводу огнетушителя, а другим концом, протачив в салон автомобиля, к выводу выключателя ВК.
- 3.4. Одиночный конец провода 3 (рис. 2) подсоедините к свободному выводу выключателя, а двоянный конец включите в разрыв цепи одного из штатных потребителей электроэнергии автомобиля. Для этого отсоедините токоподводящий провод от потребителя и подсоедините его к одной из клемм двоянного конца провода 3, а другую клемму подсоедините к потребителю вместо токоподводящего провода.

Рекомендуем выбирать для подключения такие потребители, цепь которых включена независимо от положения ключа в замке зажигания - это прикуриватель, радиооборудование, розетка переносной лампы и др., в зависимости от вида вашего автомобиля. Провод 3 можно подсоединить не к самому потребителю, а к соответствующему предохранителю, размещенному в блоке предохранителей.

Ваша система пожаротушения готова к работе.

ВНИМАНИЕ! Для запуска ГОА удалите защитную чеку и нажмите клавишу выключателя.

При возникновении очага возгорания во время движения транспортного средства водитель перед включением огнетушителя обязан принять меры к экстренной остановке.

5. Подключение ГОА "ДОПИНГ-2" в качестве противоугонного средства.

ГОА "ДОПИНГ-2" может быть использован в качестве противоугонного средства, при этом он подключается для срабатывания при попытке несанкционированного запуска двигателя автомобиля. При работе огнетушителя выделяется аэрозоль в виде серовато-голубого дыма, который интенсивно истекает через места негерметичности двигательного отсека, создавая невозможные условия для угона (при стоящем автомобиле дым закрывает лобовое стекло), оказывая соответствующий психологический эффект на злоумышленника и привлекая активное внимание окружающих людей (эффект пожара). Кроме того, аэрозоль поступает в карбюратор и двигатель глохнет. Повторный запуск возможен только после вентиляции двигателя и карбюратора (провернуть коленвал стартером при вывернутых свечах).

Схема подключения ГОА в качестве противоугонного средства показана на рисунке 3.

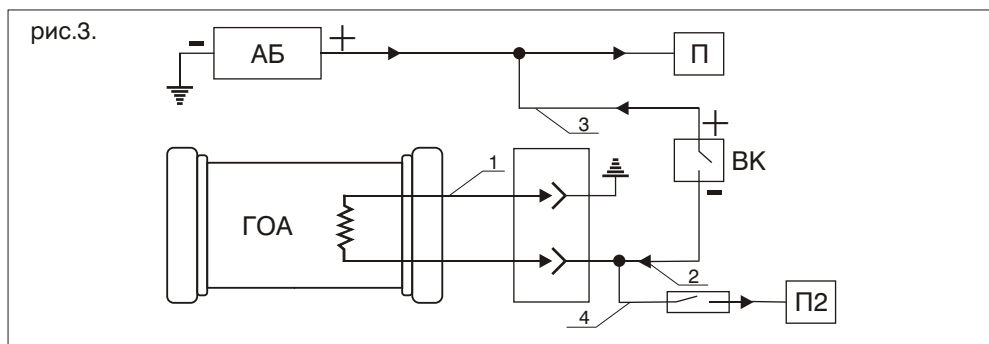

4 - дополнительный провод; Т - тумблер; П2 - потребитель.

В этом случае к плюсовой клемме ГОА дополнительно подсоединяется провод (4), соединенный через разомкнутый тумблер (Т) с плюсовой клеммой потребителя (П2), включаемого при запуске двигателя автомобиля. Это может быть стартер, индикатор давления масла, низковольтный провод катушки зажигания и т. д..

ВНИМАНИЕ: Не забудьте отключать тумблер Т перед запуском двигателя!

При выходе из автомобиля, выдернув ключ из замка зажигания, включите тумблер Т. При попытке несанкционированного запуска двигателя ГОА срабатывает, и густой серо - голубой дым через 2 сек заполнит двигательный отсек или салон и, выходя через конструктивные неплотности, создаст эффект пожара.

Вид потребителя П2, вид и место установки тумблера Т должны быть Вашим секретом, поэтому их выбор в каждом случае должен быть индивидуальным. Конкретные рекомендации будут даны Вам специалистами фирмы конфиденциально, с учетом специфики Вашего автомобиля.

Необходимые уточнения и дополнительные рекомендации могут быть получены по адресу и телефонам в Москве:

127349, Москва, Алтуфьевское ш., д.102-Б

Тел.: (095) 916-6116 многоканальный

www.epotos.com

epotosmail@mtu-net.ru